

Ciężar

Masa robocza z łyżką 40 cm (ISO 6016)	1201 kg
Masa transportowa (bez narzędzia roboczego)	1102 kg
Nacisk na podłoże	28.80 kPa

Silnik

Producent / Model	Schaeffler / elektryczny (AM) (TSA200)
Napięcie	32VAC
Liczba cylindrów	3
Moc maksymalna przy 3000 obr/min	7.5 kW
Maks. moment obrotowy przy 2400 obr/min	30.0 Nm

Akumulator układu napędowego

Model	Li-Ion
Napięcie	51.8 VDC
Pojemność	11.52 kWh (2x5.76)

Układ hydrauliczny

Typ pompy	Trzysekcyjna pompa zębata
Pojemność pompy	25.00 L/min
Przepływ pomocniczy	20.00 L/min

Wydajność

Siła kopania, dźwignia pogłębiarki (ISO 6015)	5550 N
Siła kopania, łyżka (ISO 6015)	8294 N
Siła ucięcia (teoretycznie 90% wydajności)	9905 N
Prędkość jazdy, niski zakres	1.8 km/h
Prędkość jazdy, wysoki zakres	2.9 km/h

System obrotowy

Obrót wysięgnika, w lewo	67.0°
Obrót wysięgnika, w prawo	64.0°
Stopień obrotu	10.2 RPM

Pojemności płynów

Zbiornik hydrauliczny	2.60 L
Układ hydrauliczny ze schowanym siłownikiem łyżki i pogłębiarki, łyżką na podłożu oraz opuszczonym lemieszem	9.40 L

Ochrona środowiska

Poziom hałasu LpA (Dyrektywa UE 2006/42/WE)	72 dB(A)
Poziom hałasu LWA (Dyrektywa UE 2000/14/WE)	85 dB(A)
Drgania całego ciała (ISO 2631-1)	0.68 ms ⁻²
Drgania dłoni i rąk (ISO 5349-1)	0.70 ms ⁻²

Wypożyczenie standardowe

710 mm dozer blade / 1100 mm extended	IQ maszyny (telematyka)
180 mm rubber track	Urządzenie do przemieszczania przedmiotów (ucho do podnoszenia)
Automatyczny system trybu jałowego	On-board charger 230V
Blokady konsoli sterowania	Zwijany pas bezpieczeństwa
Double acting auxiliary hydraulics with quick couplers	Seat
Włączane elektronicznie wysuwanie gaśnic	Dwubiegowy napęd jazdy
Electric Motor	* Dach ochronny z opcją TOPS ¹
Klakson	Ochrona przed wandalizmem
Chłodnica oleju hydraulicznego	Oświetlenie robocze LED
Hydraulically expandible undercarriage from 710 to 1100 mm	Gwarancja: 24 miesiące, 2000 godzin (w zależności, co nastąpi wcześniej)
Akumulatory Li-Ion	

1. Tip Over Protective Structure (TOPS) – Meets requirements of ISO 12117

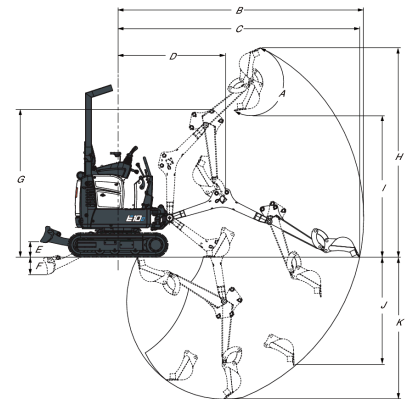
Zakres roboczy

(A) 196.0°	(G) 1899.0 mm
(B) 3145.0 mm	(H) 2685.0 mm
(C) 3093.0 mm	(I) 1818.0 mm
(D) 1374.0 mm	(J) 1383.0 mm
(E) 196.0 mm	(K) 1820.0 mm
(F) 230.0 mm	

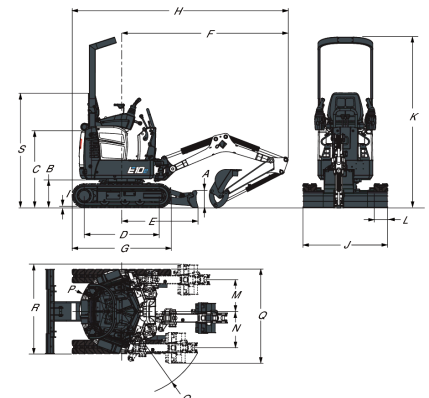
Wymiary

(A) 219.5 mm	(J) 710.0 mm
(B) 363.0 mm	(K) 1100.0 mm
(C) 991.5 mm	(L) 2209.0 mm
(D) 968.0 mm	(M) 180.0 mm
(E) 987.0 mm	(N) 413.0 mm
(F) 2153.0 mm	(O) 471.0 mm
(G) 1280.0 mm	(P) 1121.0 mm
(H) 2793.0 mm	(Q) 550.0 mm
(I) 16.0 mm	(S) 1490.0 mm

Wypożyczenie opcjonalne

Pomocniczy na ramieniu	Alarm jazdy
Światło obrotowe	Zestaw rozbiórkowy (ramię, osłony siłownika łyżki oraz wysokowytrzymała osłona węża układu jazdy)
Supercharger unit 400V	